

高性能带刀柄气动精密主轴

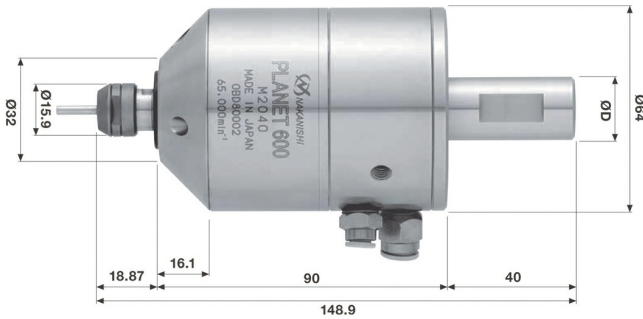

节省成本

节省时间

改造机器



型号 | PL600

产地 | 日本·Nakanishi

产品描述

用途

铣床只需在PLANET上安装一个镗削头，就可以变成一台夹具磨床

PLANET安装在台式车床上，则该磨床可用作精密内圆磨床

PLANET可用作研磨装置的主轴

可以很容易地在现有机器上安装PLANET，所以客户不必购买昂贵的高规格机器

只在需要的时候使用PLANET，不用时可以拆卸下来，继续使用机器的原来功能，避免机器空闲浪费

特点

安装在铣床、磨床等上可以快速改造机器

气动马达驱动，允许长时间允许不会产生热量

转速65000分钟，主轴跳动精度在1 μ m以内

实现高精度夹具磨削和模具加工

规格参数

型号	编号	刀柄直径	旋转速度	主轴精度	工作气压	空气消耗量	重量
PL600-M2040	7355	Φ20mm	65000 min ⁻¹	1μm以内	0.4MPa	175Nl/min	1740 g
PL600-H3440	7356	Φ19.05mm					1735 g
标准配件	夹头：Φ3.0mm (CHK-3.0) / 螺帽 (K-256) / 扳手 (12×14)：2枚 / 防旋杆：1个						
选项	空气软管 (K-254)：Φ6mm×2m / 过滤器接头 (FJ-01)：1个 / 消声器：1个 夹头 (CHK系列)：Φ0.5~Φ4.0mm						